

回路図  
Circuit Diagram

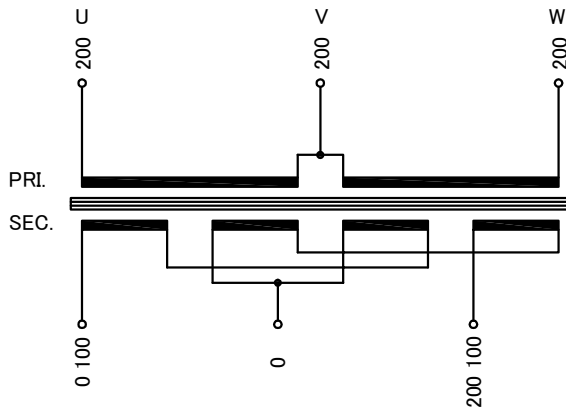

\* 一次側三相電流のバランスがU:V:W=1:2:1になります。

仕様 Specification	Cont. 結線 Connection		Λ->
定格 Rating	容量 Capacity	40kVA	
相数 Phase	周波数 Frequency	3/1φ 50/60Hz	
一次電圧 Primary Volt.	200V(3φ3W)		
二次電圧 Secondary Volt.	200-100V(1φ3W)		
二次電流 Secondary Curr.	200A		
耐熱クラス Class	H	質量 Mass	280kg
絶縁抵抗 Insulation Resistance	100MΩ Min. at DC1000V		
絶縁耐圧 Dielectric Withstand Volt.	P-E P-S AC 60Hz 2.0kV / 1min.		
	S-E AC 60Hz 2.0kV / 1min.		
準拠規格 Standard	JEC-2200-2014 JEM 1310-2001		

端子台 Terminals

PRI. PT-300 3P M10 締付トルク 10.0~14.7N・m  
(TX300 3P M10 締付トルク 15~20N・m)  
SEC. PT-300 3P M10 締付トルク 10.0~14.7N・m  
(TX300 3P M10 締付トルク 15~20N・m)

端子台配列 Terminals Arrangement

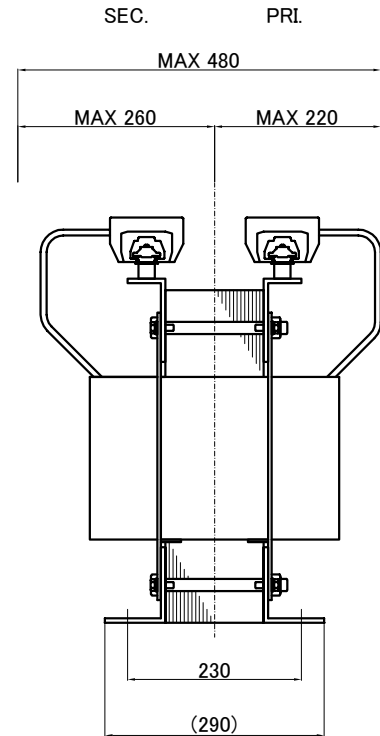
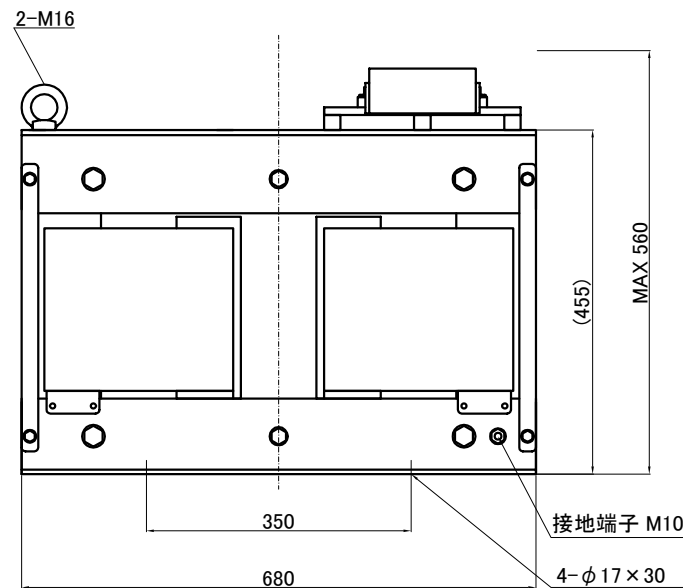
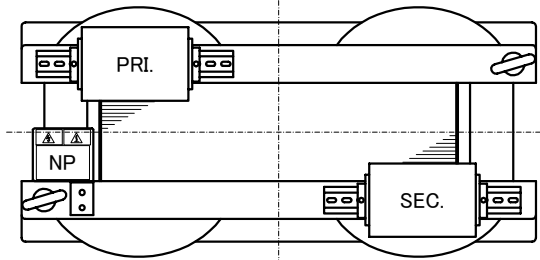
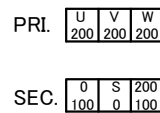

( )内の記載は代替端子台です。標準端子台が入手不可の場合に使用します。  
質量は標準仕様の値を記入しており、実測値と異なる場合もあります。

訂正者 Checked	改訂 Rev.	訂正事項 Comments	訂正日 Date	訂正者 Checked	改訂 Rev.	訂正事項 Comments	訂正日 Date	訂正者 Checked	改訂 Rev.	訂正事項 Comments	訂正日 Date
----------------	------------	------------------	-------------	----------------	------------	------------------	-------------	----------------	------------	------------------	-------------

IMAI ELECTRIC  
今井電機株式会社

設計 DESIGNED  
DATE 22.11.09  
DRAWN  
M.Fujitaka  
APPROVED  
N.Marukai

品名 DESCRIPTION  
逆V乾式複巻変圧器  
Dry type Isolating Transformer  
尺度 SCALE 単位 UNIT  
mm  
表面処理 FINISH

摘要 REMARKS

型名  
MODEL  
VTB-040-201V

図番  
DWG.NO.  
SVTB040K201V00

改訂  
Ver.