

回路図
Circuit Diagram

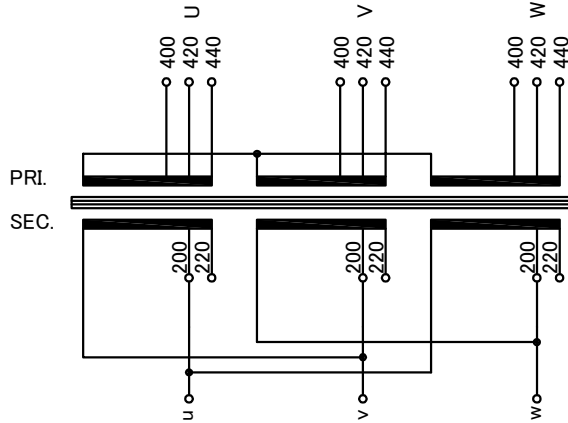

仕様
Specification

定格 Rating	容量 Capacity	結線 Connection	△
3φ	3kVA	周波数 Frequency	50/60Hz
一次電圧 Primary Volt.	F400/R420/F440V		
二次電圧 Secondary Volt.	R200/F220V		
二次電流 Secondary Curr.	8.66A		
絶縁種別 Class	B	質量 Mass	35kg
絶縁抵抗 Insulation Resistance			
P-E P-S S-E			
100MΩ Min. at DC1000V			
絶縁耐圧 Dielectric Withstand Volt.			
P-E P-S	AC 60Hz	2.5kV / 1min.	
S-E	AC 60Hz	2.0kV / 1min.	
準拠規格 Standard			
JIS C6436-1995		JIS C5310-1997	

端子台
Terminals

PRI. PT-40 9P M4 締付トルク 1.2~1.8N・m
(TX20 9P M4 締付トルク 1.4~1.8N・m)
SEC. PT-40 9P M4 締付トルク 1.2~1.8N・m
(TX20 9P M4 締付トルク 1.4~1.8N・m)

端子台配列
Terminals Arrangement

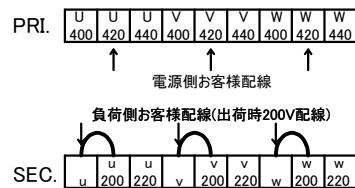

SEC. PRI.

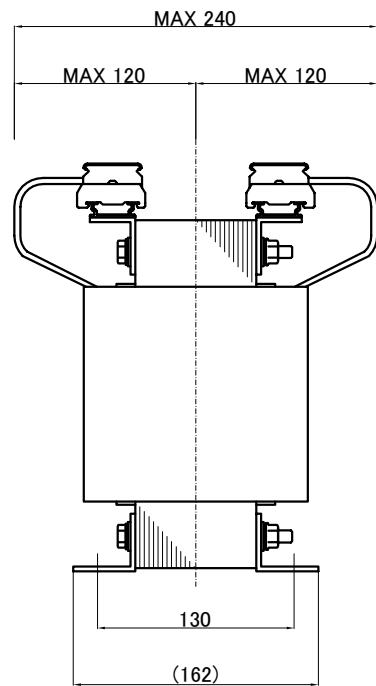
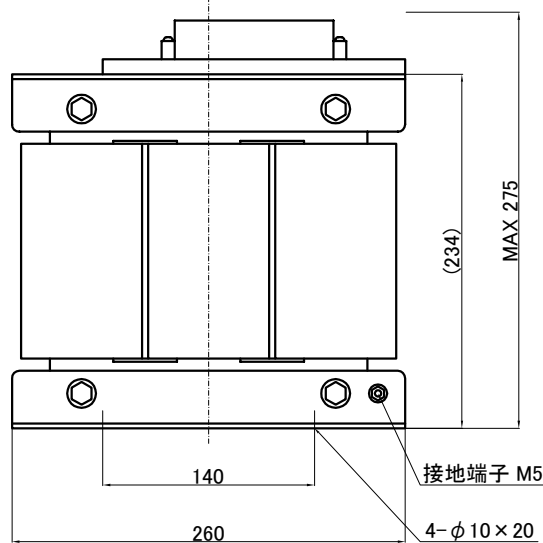
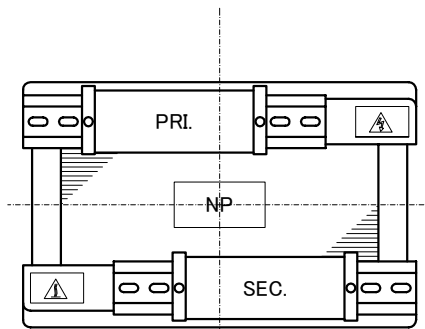

()内の記載は代替端子台です。標準端子台が入手不可の場合に使用します。
質量は標準仕様の値を記入しており、実測値と異なる場合があります。

訂正者 Checked By	訂正事項 Correction	訂正日 Date	訂正記号 Rev. No.	訂正者 Checked By	訂正事項 Correction	訂正日 Date	訂正記号 Rev. No.

IMAI ELECTRIC
今井電機株式会社

設計 DESIGNED
DATE 22.11.09
DRAWN
M.Fujitaka
APPROVED
N.Marukai

品名 DESCRIPTION
三相乾式複巻変圧器
Dry type Isolating Transformer
尺度 SCALE 単位 UNIT
mm
表面処理 FINISH
図番
DWG.NO.

摘要 REMARKS

型名
MODEL
NT3-Y3000-52

SN3Y30005200

改訂
Ver.