

回路図
Circuit Diagram

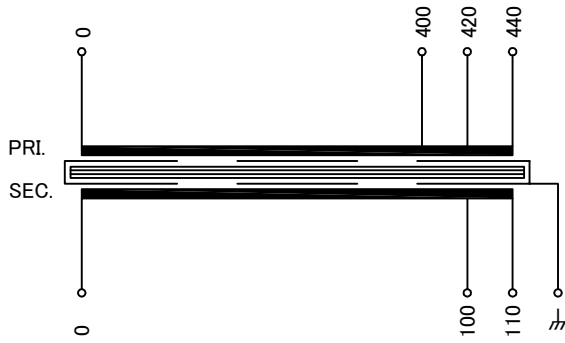

仕様
Specification

定 格 Rating	Cont.	
容 量 Capacity	1kVA	
相 数 Phase	1φ	周 波 数 Frequency 50/60Hz
一 次 電 圧 Primary Volt.	F400/R420/F440V	
二 次 電 圧 Secondary Volt.	R100/F110V	
二 次 電 流 Secondary Curr.	10A	
絶 縁 種 別 Class	B	質 量 Mass 12kg
絶 縁 抵 抗 Insulation Resistance		
P-E P-S S-E		
100MΩ Min. at DC1000V		
絶 縁 耐 圧 Dielectric Withstand Volt.		
P-E P-S AC 60Hz 2.5kV / 1min.		
S-E AC 60Hz 2.0kV / 1min.		
準 拠 規 格 Standard JIS C6436-1995/JIS C5310-1997		
極 性 Polarity 減 極 性 Subtractive polarity		
♣ : 静電シールド端子		

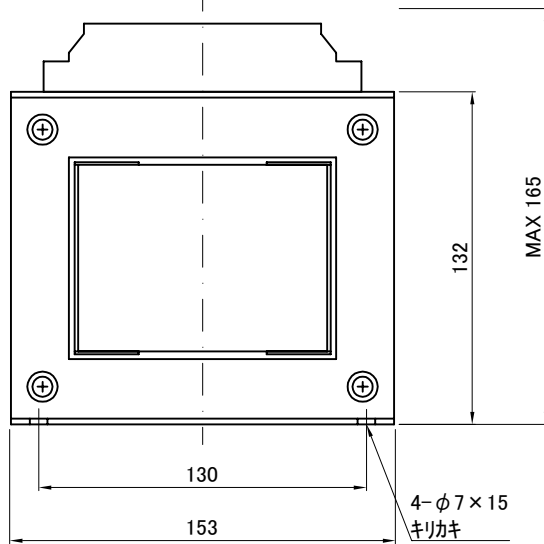
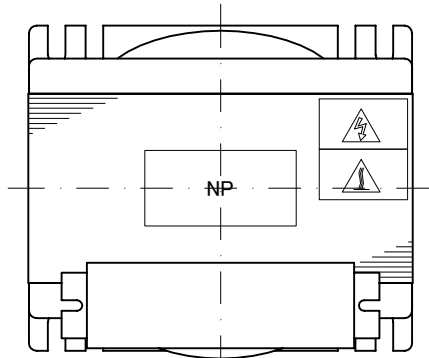

端子台 Terminals

CTKC-25S-8P M4 締付トルク 1.2-1.8N・m

端子台配列 Terminals Arrangement

S	0	100	110	P	0	400	420	440	♣
---	---	-----	-----	---	---	-----	-----	-----	---

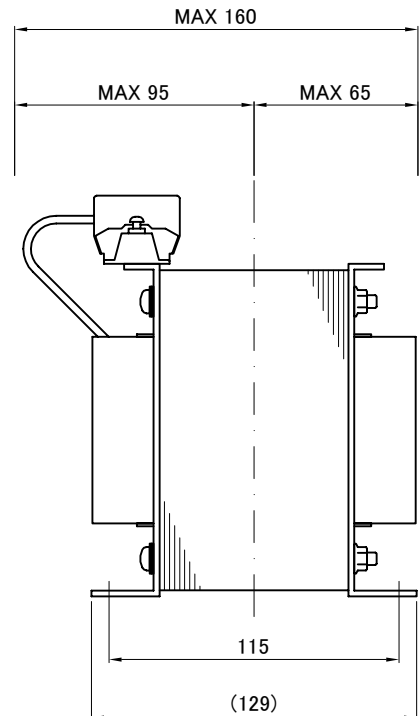

質量は標準仕様の値を記入しており、実測値と異なる場合もあります。

訂正者 Checked	訂正日 Date	訂正事項 Content
改訂 Rev.		
訂正者 Checked	訂正日 Date	訂正事項 Content
改訂 Rev.		
訂正者 Checked	訂正日 Date	訂正事項 Content
改訂 Rev.		
訂正者 Checked	訂正日 Date	訂正事項 Content
改訂 Rev.		

IMAI ELECTRIC
今井電機株式会社

設計 DESIGNED
DATE 20.11.13
DRAWN
N.Takebayashi
APPROVED
M.Fujitaka

品名 DESCRIPTION
单相乾式複巻変圧器
Dry type Isolating Transformer
尺 度 SCALE 単 位 UNIT
mm
型 名 MODEL
NBS-1000S-51
図 番 DWG.NO.

摘要 REMARKS
NBS-1000S-51
SNBS1000S1S0 改訂
Ver.